

Transporte y manipulación Tablas Dekton® 4 mm Slim

LOGÍSTICA COSENTINO®
COSENTINO® TRANSPORTE Y MANIPULACIÓN
TABLAS DEKTON® 4 MM SLIM

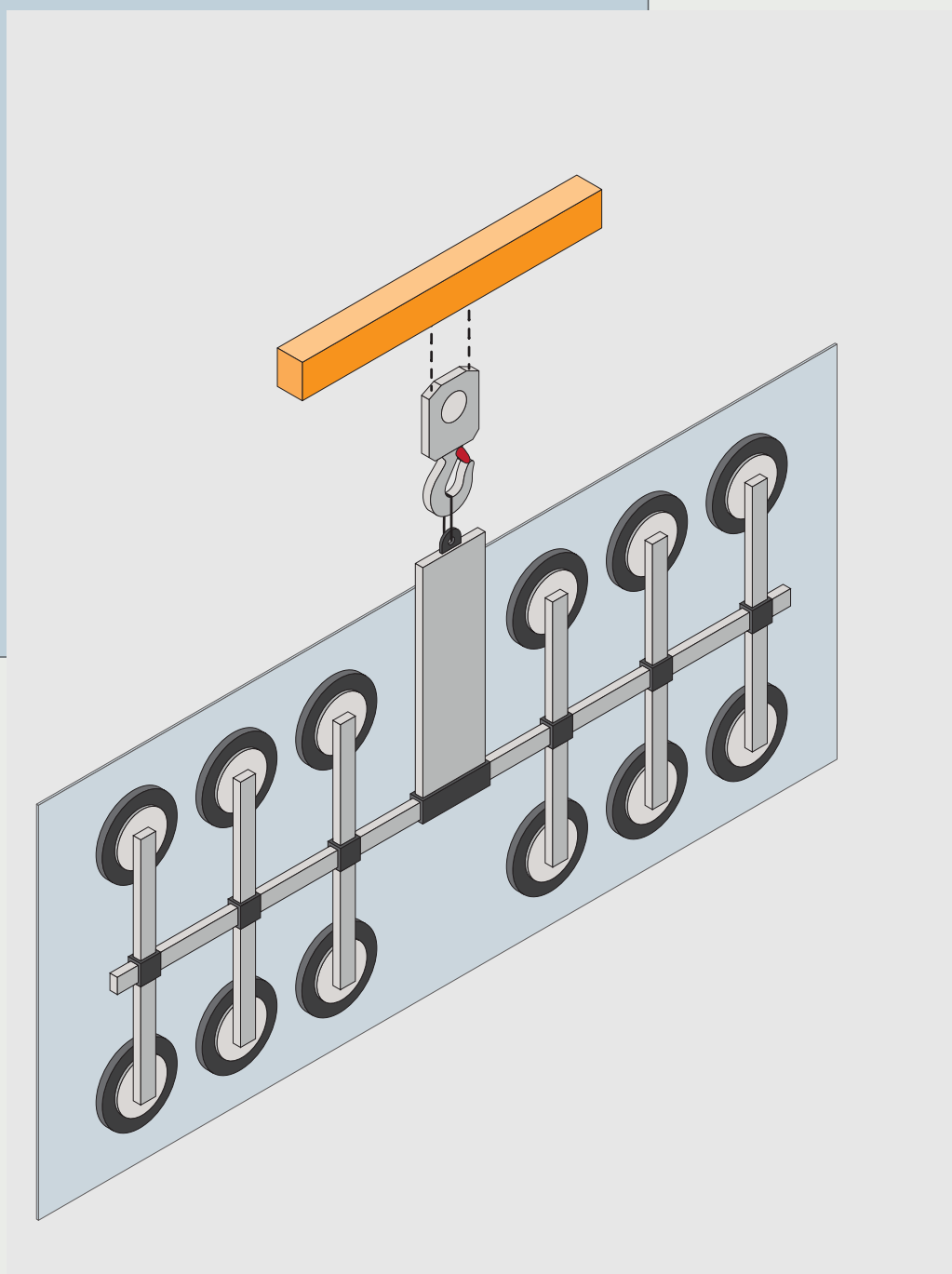

Índice

Seguridad y salud	1
Características de las tabla	2
Dimensiones de la tabla	2
Manipulación de las tablas Dekton® 4 mm Slim Protek (con malla)	2
Manipulación de las tablas Dekton® 4 mm Slim (sin malla)	3
Transporte desde HQ a Center/Hub/Cliente	4
Tipos de caballete	4
Manipulación del caballete	4
Carga/Descarga según el tipo de transporte	5
Amarre del caballete una vez cargado en el contenedor/camión	6
Capacidad máxima del contenedor según el tipo de caballete metálico	7
Almacenamiento y manipulación de las tablas	8
Transporte desde Center/Hub a Cliente	9
Tipos de entrega a cliente	9
Proceso de carga de tablas individuales	10

Seguridad y salud

Riesgos asociados a la manipulación y transporte

Los fabricantes, instaladores o transportistas que trabajen con Dekton®, Silestone®, Sensa y/o Scalea®, deben cumplir la totalidad de leyes y reglamentos que le sean de aplicación en materia de seguridad y salud laborales.

Durante el transporte y manejo de materiales Dekton®, Silestone®, Sensa y/o Scalea®, pueden materializarse riesgos tales como golpes, cortes, trastornos musculo-esqueléticos, atrapamientos o lesiones por proyecciones debidos a una manipulación incorrecta.

Aplice las medidas de seguridad en el trabajo necesarias para cumplir los requisitos de la normativa local. Esta *Ficha* no es exhaustiva o sustitutiva de la regulación pertinente, y se entrega a título informativo. Las medidas de seguridad dependerán de las condiciones específicas de cada puesto de trabajo.

Consulte también las Fichas de Datos de Seguridad de los productos y las Guías de Buenas Prácticas disponibles, por ejemplo, en la web osh.cosentino.com o bajo solicitud al distribuidor o fabricante.

Principales riesgos y medidas preventivas en el almacén

- No arrojar las tablas.
- No golpear las tablas.
- Retirar las tablas/trozos rotos.
- Uso obligatorio de gafas de protección y guantes resistentes al corte (Resistencia al corte según la norma EN 388: Nivel mínimo 4).
- **ADVERTENCIA:** El material puede ser muy cortante, especialmente las piezas rotas.
- El material de desecho debe ser manejado con cuidado.
- Evitar golpear el material de desecho para reducir su dimensión, ya que una pieza rota puede rebotar.
- Depositar los restos de madera en su correspondiente contenedor.

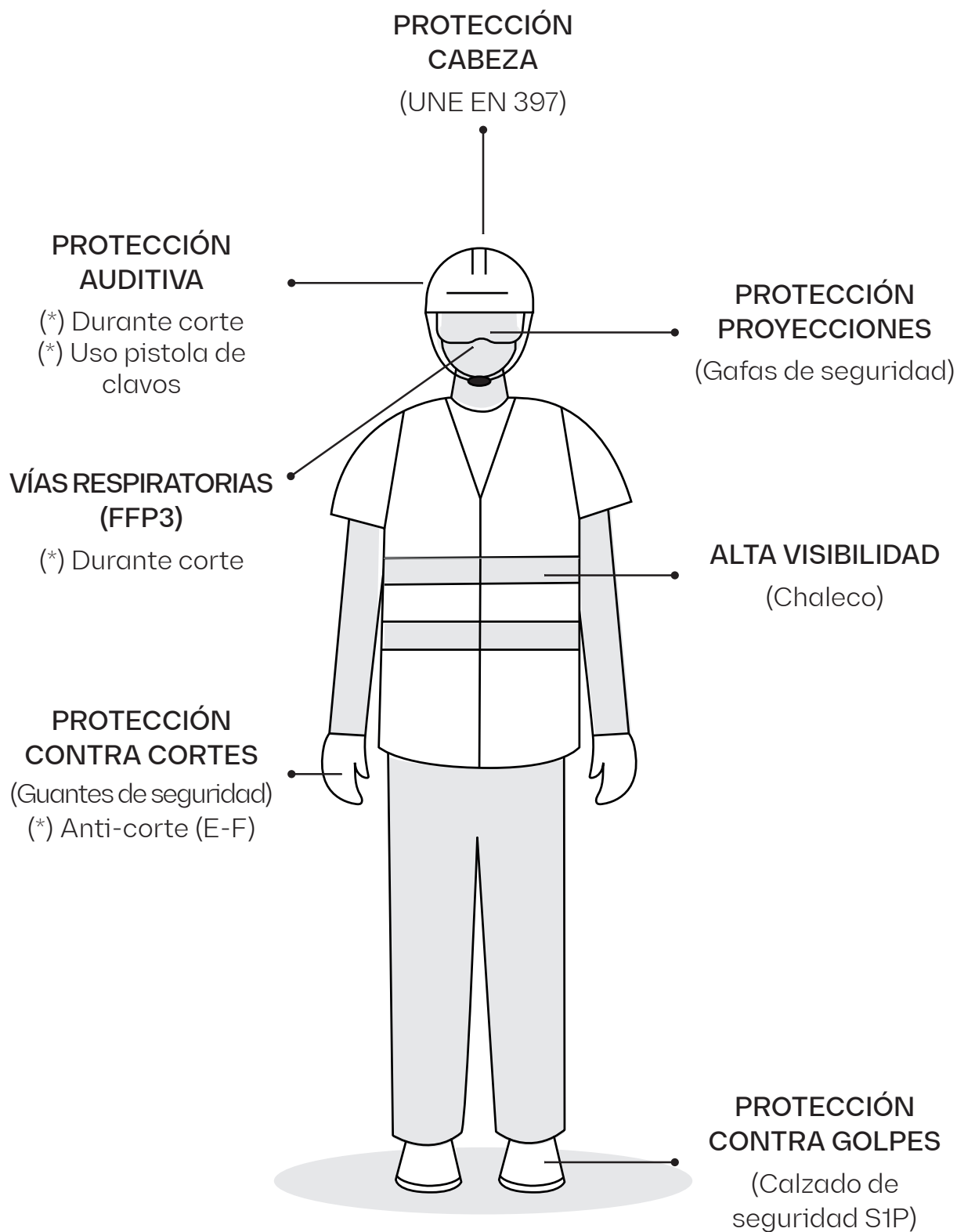

1. Características de las tablas

A. Dimensiones de la tabla

Dekton® Slim, con espesor de 4 mm, puede encontrarse en tres formatos:

Formato Jumbo
Dimensiones: 3.300 x 1.640 mm [130" x 64"].
Dekton® 4 mm Slim / Dekton® 4 mm Slim Protek (con malla).
Disponibilidad limitada. Consultar portafolios.

Formato Estándar
Dimensiones: 3.260 x 1.460 mm [128" x 58"].
Dekton® 4 mm Slim / Dekton® 4 mm Slim Protek (con malla).
Disponibilidad limitada. Consultar portafolios.

Formato Optimma
Dimensiones: 2.600 x 1.000 mm [102" x 40"].
Dekton® 4 mm Slim Protek (con malla).
Disponibilidad limitada. Consultar portafolios.

B. Manipulación de las tablas Dekton® 4 mm Slim Protek (con malla)

La manipulación de las tablas de manera individual, ya sea para carga o descarga, tendrá que realizarse siguiendo el siguiente esquema:

**Barra puente grúa/
Adaptador carretilla elevadora-pinza**
Longitud mínima (barra): 1.800 mm [70"].

→ Barra puente grúa. → Adaptador carretilla elevadora-pinza.

Pinza de vidrio
OBLIGATORIA en cualquier caso.
Longitud mínima: 400 mm [15 3/4"].
Altura mínima: 160 mm [6 19/64"].

→ Ejemplos de pinza empleados.

Tabla Dekton® 4 mm Slim Protek (con malla)
Capacidad*: 1 o 2 tablas, máximo.
Disposición: Vertical.

→ (*) Coger una o dos tablas depende de la homologación proporcionada por el fabricante de la pinza.

C. Manipulación de las tablas Dekton® 4 mm Slim (sin malla)

La manipulación de las tablas de manera individual, ya sea para carga o descarga, tendrá que realizarse siguiendo el siguiente esquema:

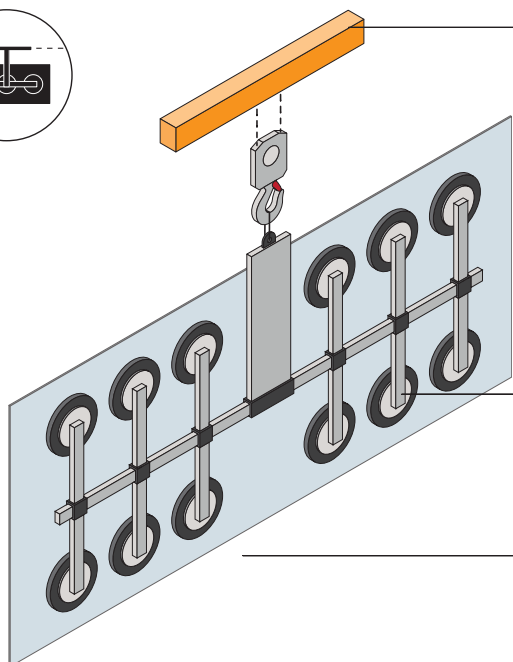
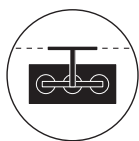

Barra puente grúa
Longitud mínima (barra): 1.800 mm [70"].



→ Barra puente grúa.



Ventosas de vacío
Para este tipo de tablas, solo está permitida la manipulación mediante ventosas de vacío.
Presión recomendada: - 0,6 bar a - 0,7 bar.
Nº ventosas (mín): 6

Tabla Dekton® 4 mm Slim (sin malla)
Capacidad: 1 tabla, máximo.
Disposición: Vertical.

2. Transporte desde HQ a Center/Hub/Cliente

A. Tipos de caballete

En función de los requerimientos del pedido, se dispone de los siguientes tipos de caballete:

Carga					
	Caballete metálico 260	Caballete metálico 320	Caballete metálico superjumbo	Caballete de fachada (Madera)	Caballete tipo 3A
Dekton® Optimma	Mín. 10	-	-	10	1
	Máx. 50	-	-	40	20
Dekton® 4 mm Slim	Mín. -	20	20	10	1
	Máx. -	40	40	25	20
Dekton® 4 mm Jumbo	Mín. -	-	20	10	1
	Máx. -	-	40	40	20
Observaciones	Retornable			No retornable	Quando se configuren cargas que incluyan Dekton® 4 mm Slim con otros espesores, estas tablas deben ir, obligatoriamente, colocadas en el exterior del caballete

B. Manipulación del caballete

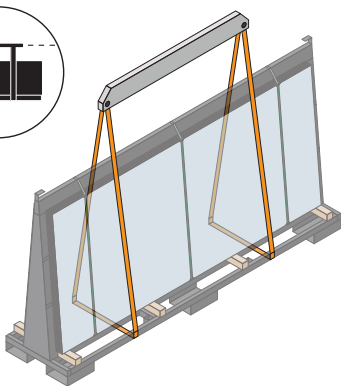

A. Eslingas de carga

Cuando tengamos oportunidad, el movimiento mediante eslinga es recomendable para facilitar el desplazamiento del caballete.

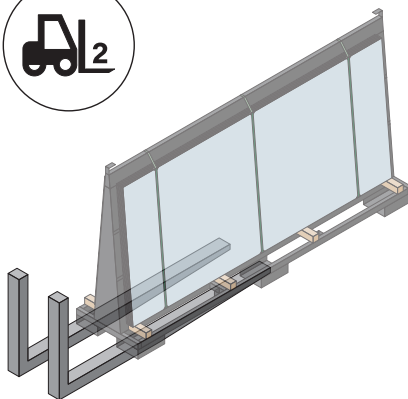

B. Carretilla elevadora (2 palas) | Lado corto

Movimiento del caballete por el lado corto.
 Longitud mínima de las palas: 2.500 mm [100"].
 Anchura mínima: 800 mm [31 1/2"].
 Movimiento en cota 0 con longitud de palas igual a 2/3 de la longitud del caballete.

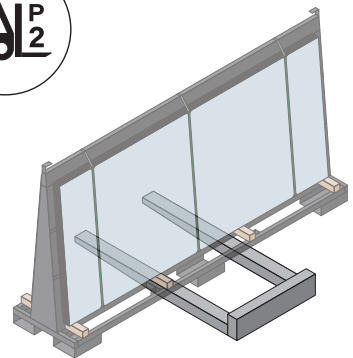

C. Carretilla elevadora (2 palas) | Lado largo

Movimiento del caballete por el lado largo.
 Longitud mínima de las palas: 1.200 mm [48"].
 Anchura mínima: 1.000 mm [39"].

C. Carga/Descarga según el tipo de transporte

La carga/descarga, en HQ o almacén, dependerá del tipo de transporte seleccionado. Los esquemas más comunes son:

1. Contenedor

- Ámbito: Tierra; mar.
- Carga/Descarga: Fondo trasero.
- Tipo: Cajones; caballetes.

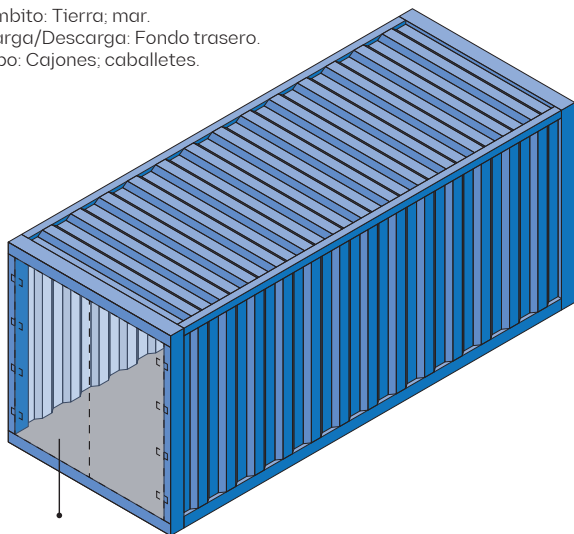

*Cota 0/ Muelle de carga

2. Contenedor/Camión "OPENTOP"

- Ámbito: Tierra; mar.
- Carga/Descarga: Fondo trasero; parte superior.
- Tipo: Tablas sueltas; cajones; caballetes.

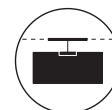
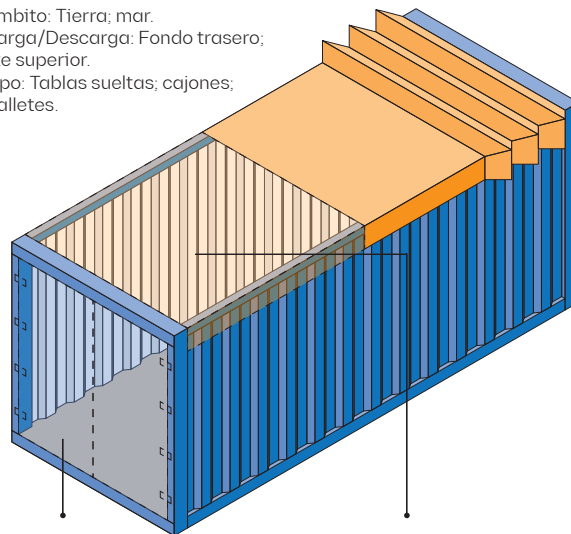

3. Contenedor "FLAT RACK"

- Ámbito: Tierra; mar.
- Carga/Descarga: Laterales.
- Tipo: Cajones; caballetes.
- **IMPORTANTE:** En este tipo de cargas descubiertas, los caballetes deben ir obligatoriamente plastificados para evitar roturas por vibración.

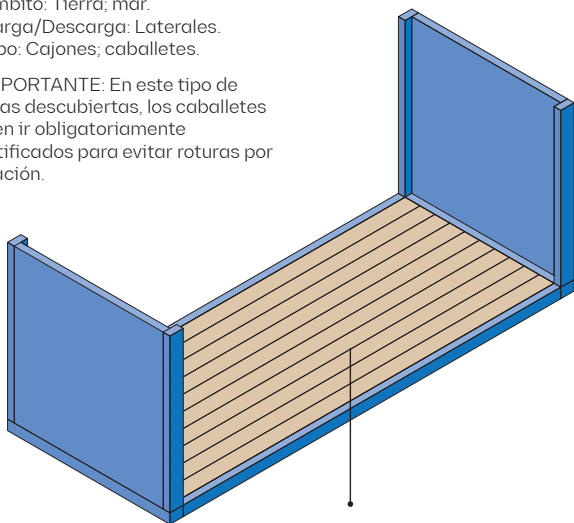

4. Camión articulado con lonas laterales

- Ámbito: Tierra.
- Carga/Descarga: Fondo trasero; laterales.
- Tipo: Cajones; caballetes.

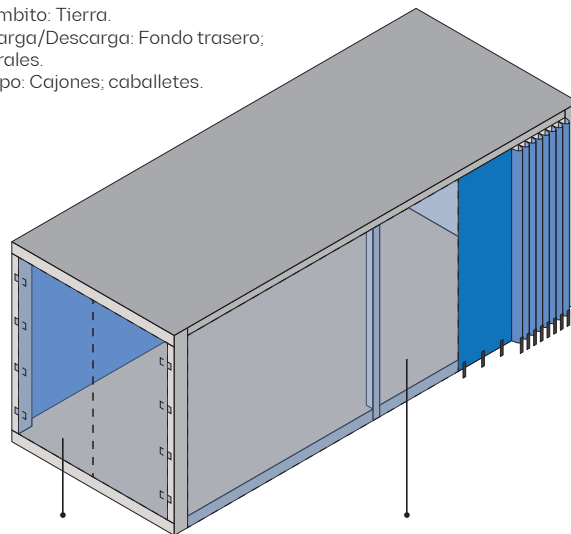

D. Amarre del caballete una vez cargado en el contenedor/camión

1. Bandas antideslizantes

Antes de cualquier operación, colocar

4 bandas de material antideslizante (coeficiente de rozamiento 0,8), sobre las que se apoyarán las vigas del caballete.

2. Tipo de cinta de amarre

Las cintas serán **100% poliéster**, con una LC (Lashing Capacity) de 2.500 daN y una STF (Fuerza de sujeción) de 375 daN. Espesor de 8 mm. Ancho de 50 mm.



3. Amarre del caballete

Una vez el caballete esté colocado, realizar la fijación mediante **2 cintas de carraca** a la **estructura del camión**.

Esta operación será realizada por parte del **transportista**.

IMPORTANTE: No apretar en exceso las correas de fijación.

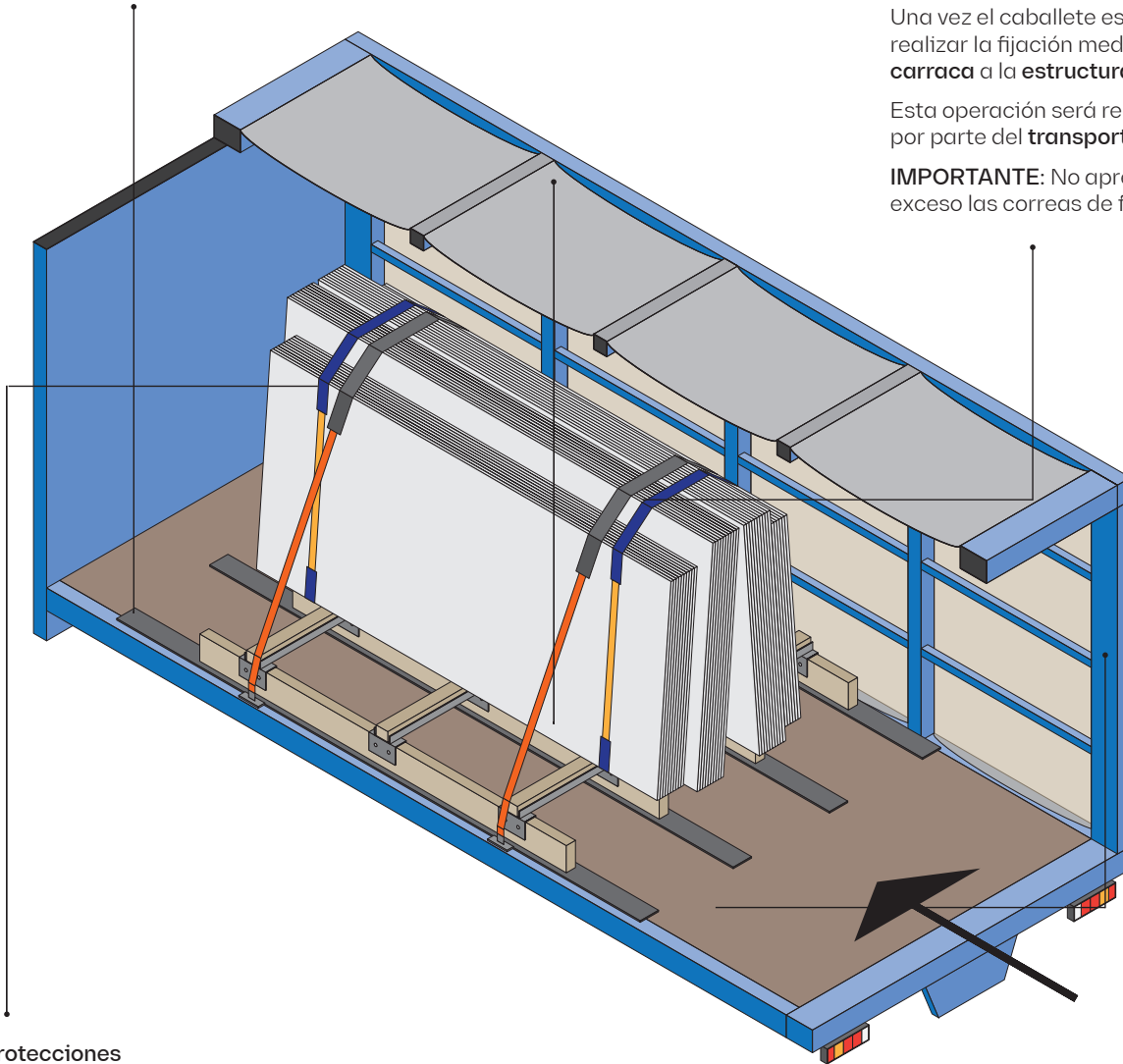

4. Protecciones

Emplear las **protecciones necesarias**, tipo "Protectores de Bordes/Esquinas para Correas de Amarre", de ancho recomendado 67 mm.

Es **obligatorio** colocar los protectores de esquinas **en todos los bordes de contacto de la cinta con el material o el propio caballete**.



Para más información, detalles y ejemplos sobre el amarre, consulte las distintas Fichas de Especificación (Amarre y Estiba, Procedimiento de Manipulación del Material...) que se encuentran disponibles.

E. Amarre del caballete una vez cargado en el contenedor/camión

1. Bandas antideslizantes

Antes de cualquier operación, colocar

4 bandas de material

antideslizante transversales (coeficiente de rozamiento 0,8), sobre las que se apoyarán las vigas del caballete.

2. Tipo de cinta de amarre

Las cintas serán **100% poliéster**, con una LC (Lashing Capacity) de 2.500 daN y una STF (Fuerza de sujeción) de 375 daN. Espesor de 8 mm. Ancho de 50 mm.



3. Amarre del caballete

Una vez el caballete esté colocado, realizar la fijación mediante **2 cintas de carraca** a la estructura del camión.

Esta operación será realizada por parte del **transportista**.

IMPORTANTE: No apretar en exceso las correas de fijación.

4. Protecciones

Emplear las **protecciones necesarias**, tipo "Protectores de Bordes/Esquinas para Correas de Amarre", de ancho recomendado 67 mm.

Es **obligatorio** colocar los protectores de esquinas **en todos los bordes de contacto de la cinta con el material o el propio caballete**.

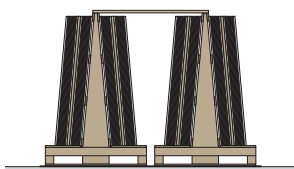
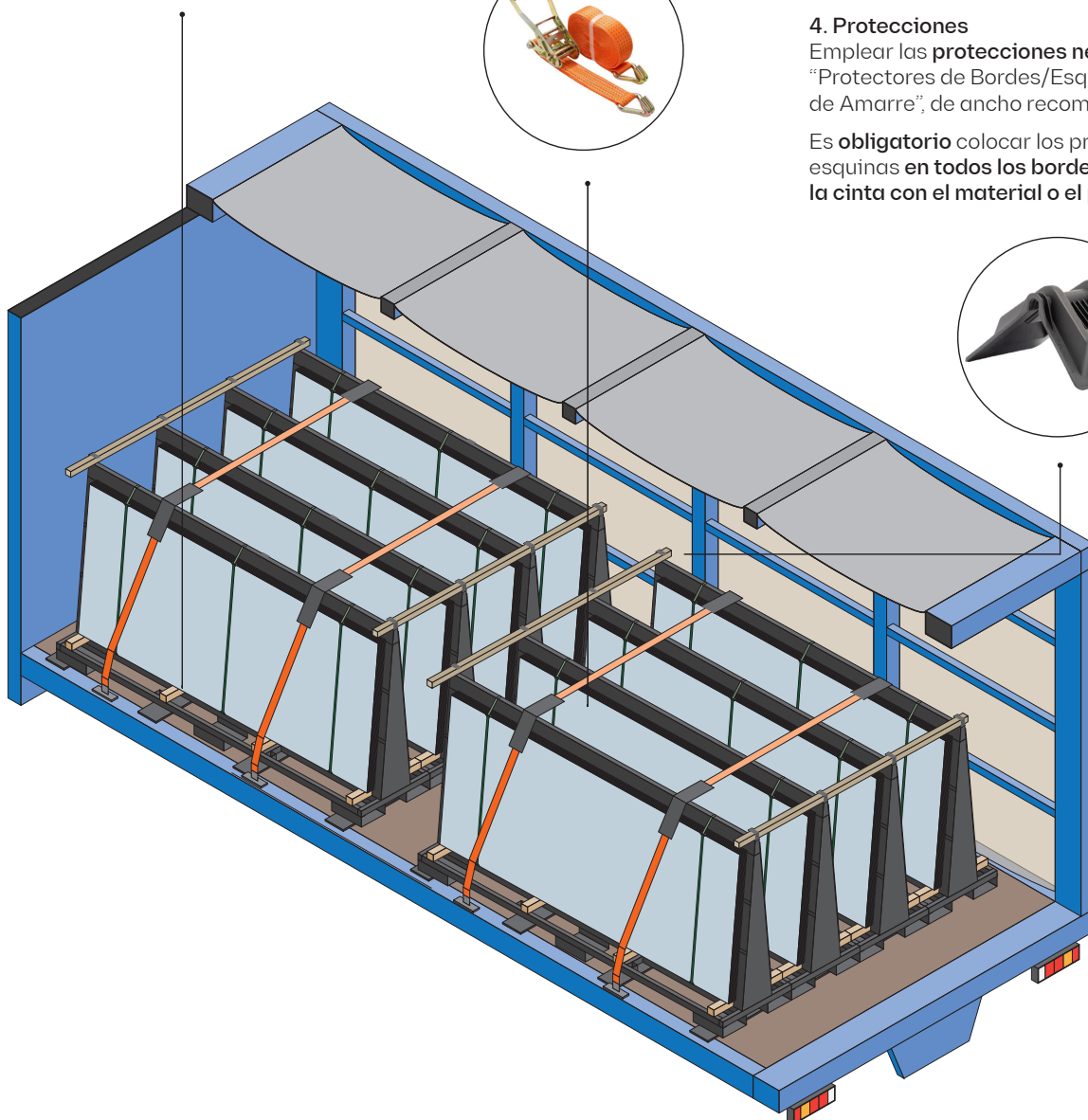

→ El amarre de cargas en contenedores cerrados requiere de la colocación de una viga de madera en la parte superior y de topes en la parte inferior

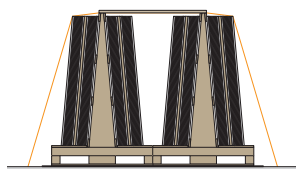

→ El amarre de cargas en plataformas abiertas requiere de la colocación de una viga de madera en la parte superior y usar cintas de amarre.



Para más información, detalles y ejemplos sobre el amarre, consulte las distintas Fichas de Especificación (Amarre y Estiba, Procedimiento de Manipulación del Material...) que se encuentran disponibles.

E. Capacidad máxima del contenedor según el tipo de caballete metálico

Actualmente se encuentran disponibles dos tipos de caballetes metálicos en función de su ancho:

- Caballete de ancho 550 mm [22"].
- Caballete de ancho 750 mm [29 1/2"].

Dependiendo del tipo de caballete empleado y del tamaño del contenedor a completar (20 pies o 40 pies), tendríamos las siguientes configuraciones de carga:

1. Contenedor 20 pies y caballete de ancho 550 mm [22"]

2. Contenedor 20 pies y caballete de ancho 750 mm [29 1/2"]

3. Contenedor 40 pies y caballete de ancho 550 mm [22"]

4. Contenedor 40 pies y caballete de ancho 750 mm [29 1/2"]

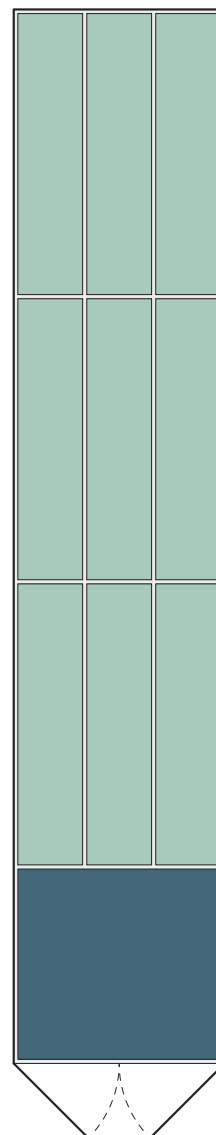
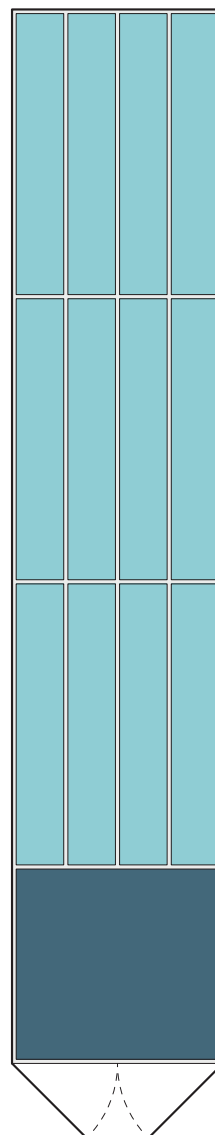
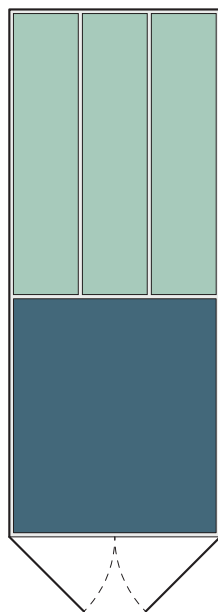
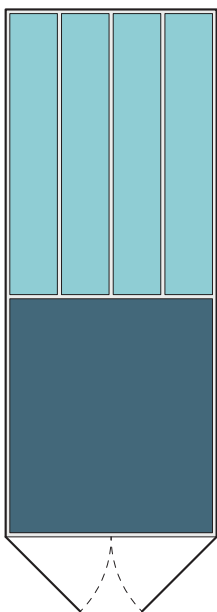

N.º de caballetes por contenedor

Tipo de contenedor	Caballetes de 550 mm [22"]	Caballetes de 750 mm [29 1/2"]
20 pies	4	3
40 pies	12	9

Leyenda

	Caballete metálico Ancho 550 mm [22"]
	Caballete metálico Ancho 750 mm [29 1/2"]
	Otros/Elaborados

3. Almacenamiento y manipulación de las tablas

Ya en el Center/Ciente, se seguirán los siguientes esquemas para el almacenamiento y la manipulación de las tablas:

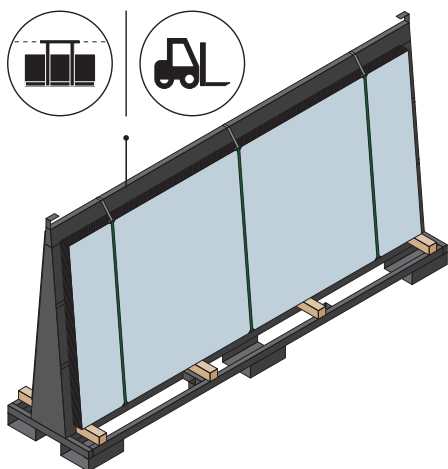

1. Almacenamiento del caballete
Una vez llegado a destino, se procede con la descarga del caballete, mediante eslinga o carretilla elevadora, y posterior colocación en su lugar de almacenamiento definitivo.

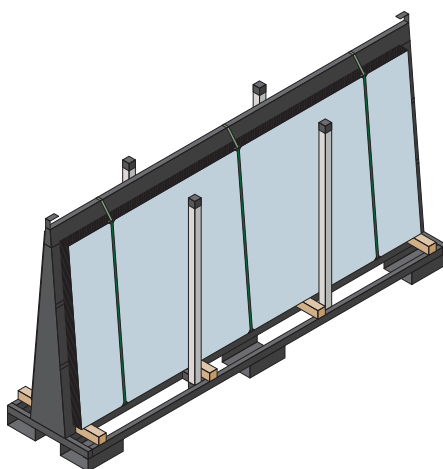

2. Colocación de las barras de seguridad
Previamente a cualquier tipo de manipulación de las tablas, se colocarán las barras de seguridad correspondientes.

IMPORTANTE: Los caballetes de ancho 550 mm [22"] carecen de anclajes para colocar barras de seguridad. Por tanto, previo a la manipulación de las tablas, habrá que colocar dichos caballetes sobre "Racks" que incluyan barras de seguridad.

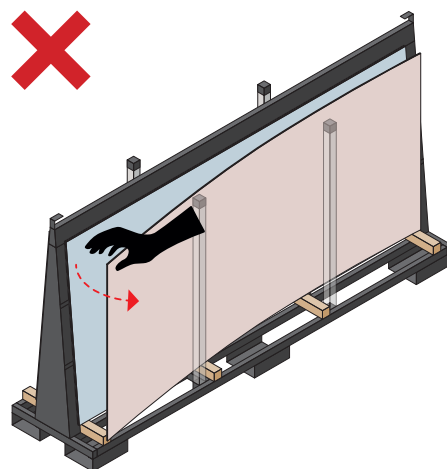

3a. Manipulación manual - Extremo de la tabla

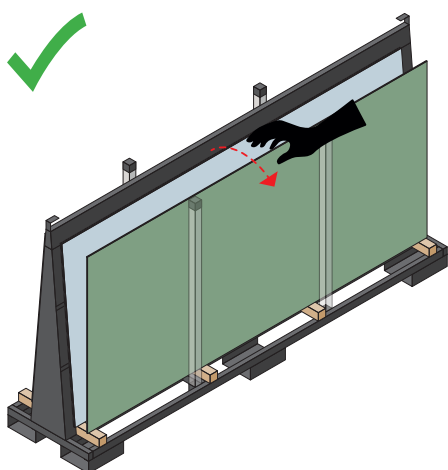

3b. Manipulación manual - Centro de la tabla
La manipulación de la tabla, para ponerla en posición para sujetarla con la pinza de vidrio, deberá realizarse por el centro de la misma y con dos manos, de manera cuidadosa.

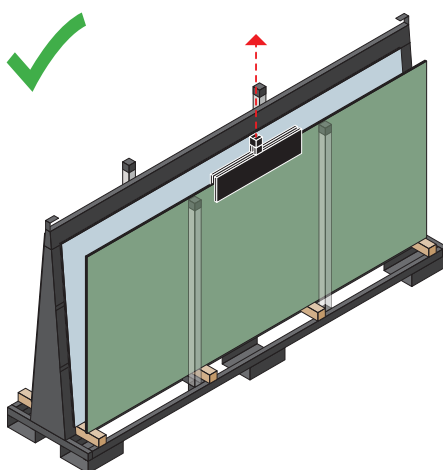

4a. Manipulación con pinza
El desplazamiento de una o dos tablas ha de realizarse en vertical, mediante pinza homologada.
IMPORTANTE: Obligatorio para Dekton® 4 mm Slim Protek (con malla).

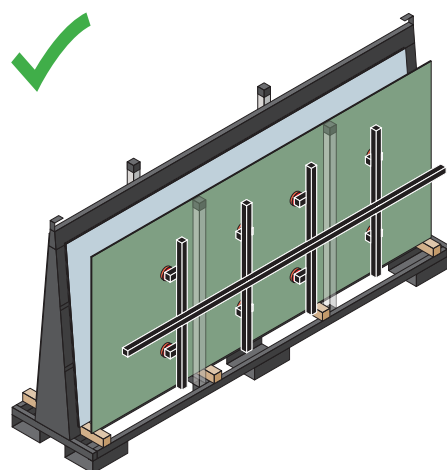

4b. Manipulación con ventosas/ventosa manual
Ha de realizarse con un mínimo de 6 ventosas, repartiendo la presión y los puntos de apoyo lo máximo posible.
La manipulación manual con las ventosas ha de realizarse con las barras tipo "EasyTrans".
IMPORTANTE: Obligatorio para Dekton® 4 mm Slim (sin malla).

4. Transporte desde Center/Hub a Cliente

A. Tipos de entrega a cliente

La opción de entrega recomendable sería mediante envío del caballete original al cliente, pues se deben evitar excesivas manipulaciones con este espesor de tabla. Sin embargo, puede darse el caso de disponer de un caballete fijado al camión de reparto y que haya que cargarlo tabla a tabla.

Es de vital importancia tener en cuenta que tipo de material vamos a manipular si es Dekton® 4 mm Slim Protek (con malla) o Dekton® 4 mm Slim (sin malla), ya que, si manipulamos material sin malla en la cara trasera, solo está permitido el uso de sistemas de ventosas de vacío. La manipulación manual con las ventosas ha de realizarse con las barras tipo "EasyTrans".

1. Entrega del caballete original

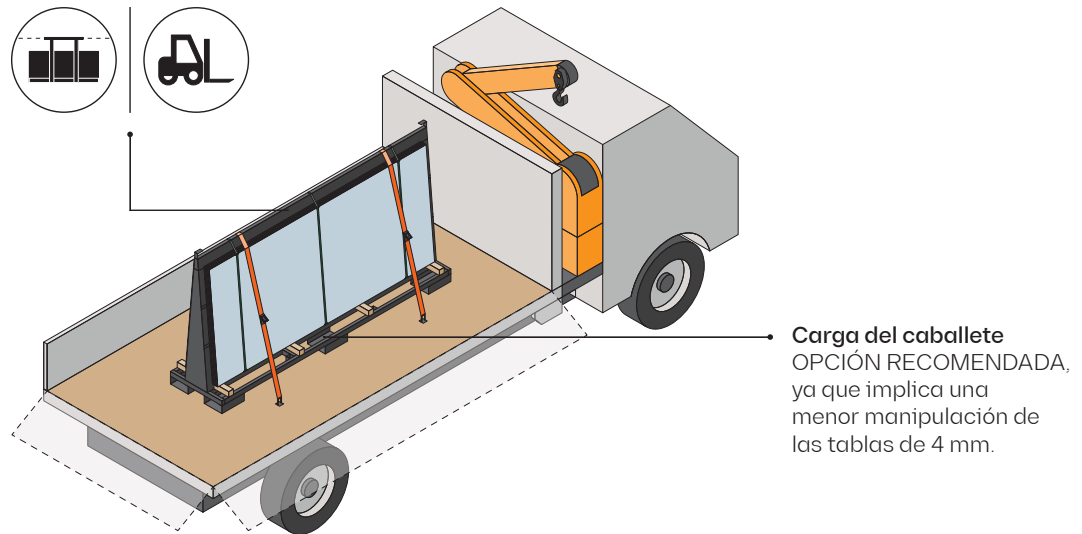

2. Entrega tabla a tabla (cargadas en caballete fijado al camión)

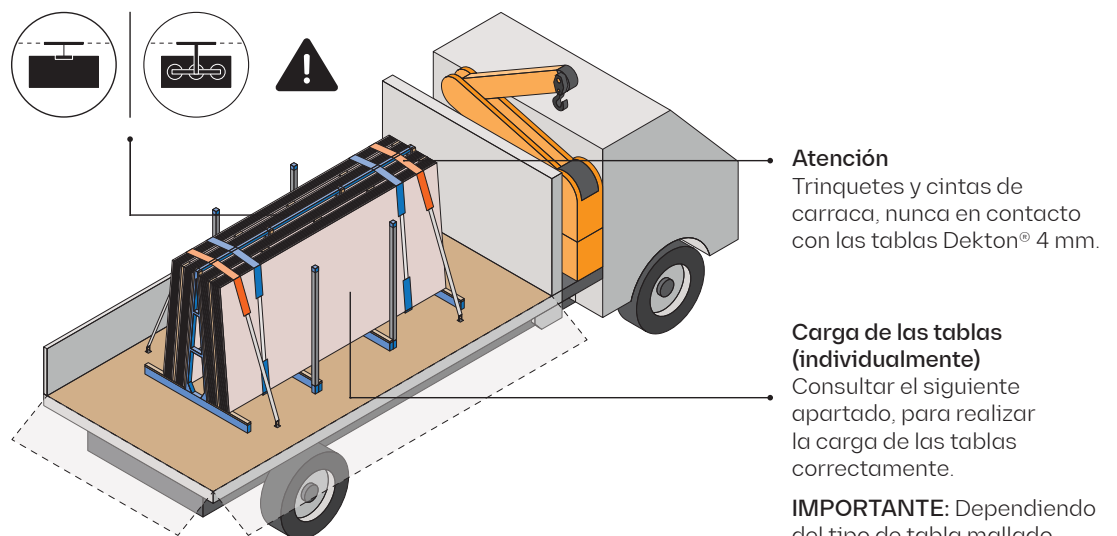

IMPORTANTE: Dependiendo del tipo de tabla mallado o no mallada, la forma de manipularlas individualmente variará.

B. Proceso de carga de tablas individuales

Lo ideal sería mandar el caballete original al cliente, pues se recomienda el mínimo de manipulaciones posibles con este espesor de tabla. Sin embargo, en caso de tener que cargar el camión con caballete incluido, habría que seguir el siguiente esquema:

1. Tabla base

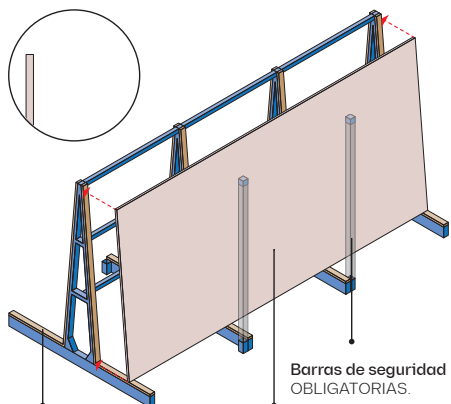

Protección
Madera o nailon, en todo punto de apoyo de la tabla. A poder ser recubierta de material antideslizante.

Tabla 20 mm
Silestone® (Formato Jumbo). Dekton®

2. Tablas Dekton® 4 mm

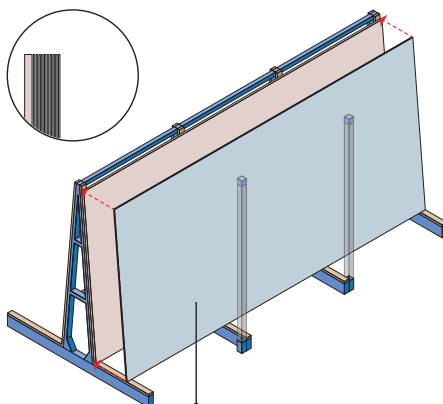

Tablas Dekton® 4 mm
Se podrán colocar un máximo de 10 unidades, sin encargar.

3. Tabla de cierre del paquete



Tabla 20 mm
Silestone® (Formato Jumbo). Dekton®

4. Separación entre paquetes

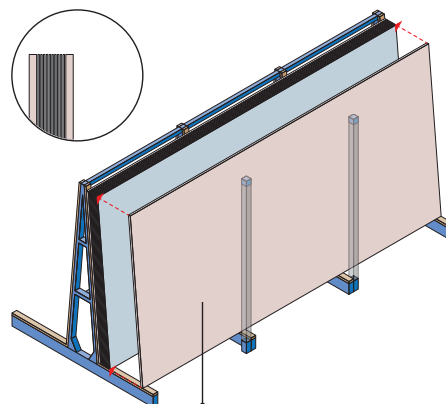
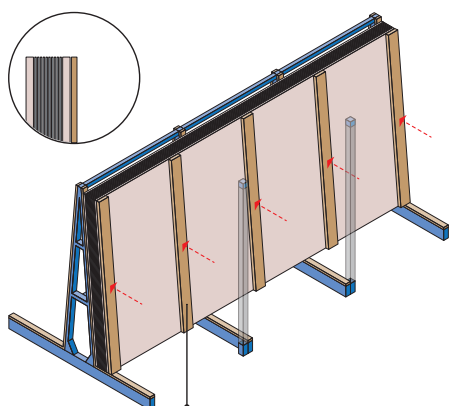

x 5 Listones calibrados de madera
Dispuestos previamente a la colocación de un segundo paquete.

5. Colocación del segundo paquete

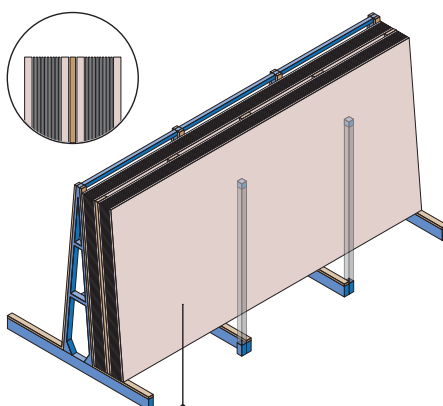

Segundo paquete
Se podrán colocar 2 paquetes como máximo, por cara del caballete, siguiendo los pasos del 1 al 3.

6. Amarre de las tablas + fijación del caballete

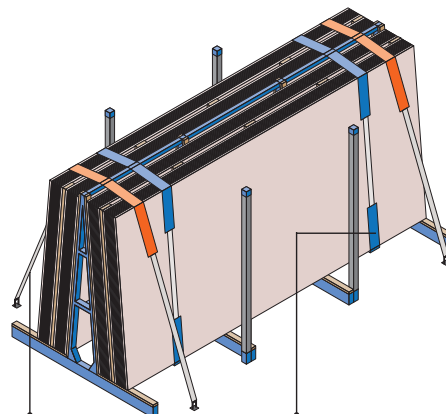

Fijación caballete - camión
Muy importante. Se realiza usando 2 cintas de carraca. NO APRETAR EN EXCESO.

Amarre tablas - caballete
Se realiza mediante 2 trinquetes de lona. NO APRETAR EN EXCESO.

Fijación caballete - general
Usar "Protectores de Bordes y/o cantoneras para evitar el contacto de la cinta con el material y repartir la presión en una mayor superficie.



Es de vital importancia tener en cuenta si el material a manipular es Dekton® 4 mm Slim Protek (con malla) o Dekton® 4 mm Slim (sin malla), ya que, si manipulamos material sin malla en la cara trasera, solo está permitido el uso de sistemas de ventosas de vacío. Además, la manipulación manual con las ventosas ha de realizarse con las barras tipo "EasyTrans".

COSENTINO

Ctra. Baza a Huércal-Overa, km 59 /
04850
Cantoria - Almería (España) /
Tel.: +34 950 444 175
info@cosentino.com /
www.cosentino.com



REV. 09- 07/2025
FECHA DE IMPRESIÓN: JULIO 2025